

Регулятор давления газа тип R100

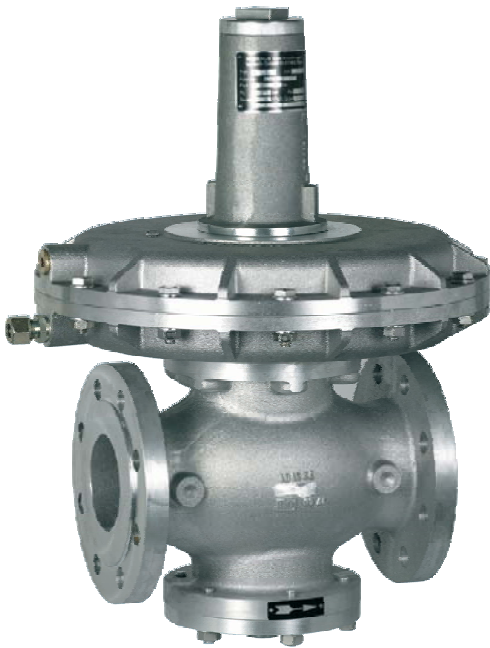

Регулятор давления R100

Регуляторы давления серии **R 100** являются регуляторами с двухседловыми регулирующим вентилем
Условный проход: DN 50, 80, 100, 150, 200.

Регулятор тип **R100** применяется, в первую очередь там, где требуется малое время реакции на изменение входных параметров, например перед горелками, промышленными печами, компрессорными установками, газопоршневыми двигателями и т.д.

Принцип действия регулятора R100

Газ по направлению стрелки проходит через корпус регулятора. Главная мембрана подвергается воздействию снизу через импульсную линию со стороны выхода. На нагрузочной пружине выставлено необходимое выходное давление. Если выходное давление меньше выставленного значения, клапан остается открытым. Как только достигается настроечное значение давления, регулирующий клапан закрывается.

Измерительный механизм подвешен напрямую и не зависит от входного давления.

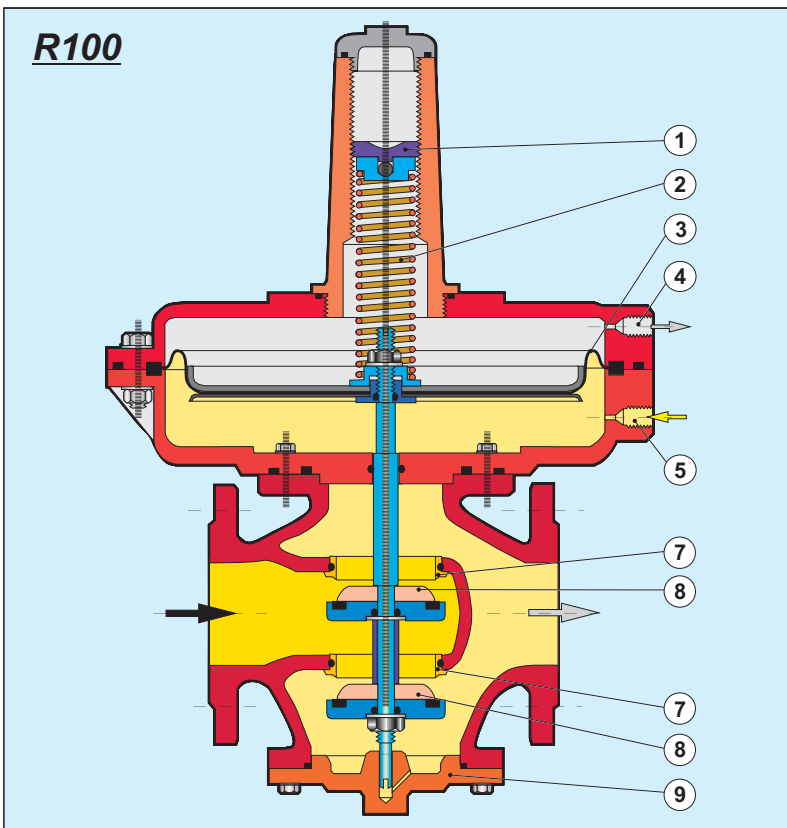

- 1 Винт настройки давления
- 2 Нагрузочная пружина
- 3 Главная мембрана регулятора
- 4 Подсоединение дыхательной линии
- 5 Подсоединение импульсной линии
- 6 Промежуточная мембрана
- 7 Седло регулирующего клапана
- 8 Регулирующий клапан
- 9 Крышка

Регулятор давления газа тип R100



Регуляторы давления серии **R 100** являются регуляторами с двухседловыми регулирующим ventилем
Условный проход: DN 50, 80, 100, 150, 200.

Технические данные:

Дп:	50, 80, 100, 150, 200
Входное давление:	4 бар
Выходное давление:	22 - 1200 мбар
Рабочая температура:	- 20 + 60°C
Регулирующая/запорная группа:	RG10 / SG20
Вид газа:	любой
Номер CE:	0085AQ0882

Присоединение

DN 50 - 100	Фланцы PN 16 DIN 2533
DN 150 - 200	Фланцы PN 10 DIN 2532

Регулятор давления R100

Исполнение:

Материал:

- A. Корпус:
- B. Колпак мембраны:
- C. Мембрана:
- D. Покрытие клапана:
- E. Внутренние детали:

Стандартное исполнение:

- Сплав силумин
- Сплав силумин
- Стирол-бутадиен-каучук
- 50 NBR, с вулканизацией
- Не ржавеющие:

Специальное исполнение:

- Сфероидальный чугун (GGG 40)
- EPDM этилен-пропилен-диен
- Viton=Вайтон=FKM (флор-каучук)
- Седло не ржавеющая сталь

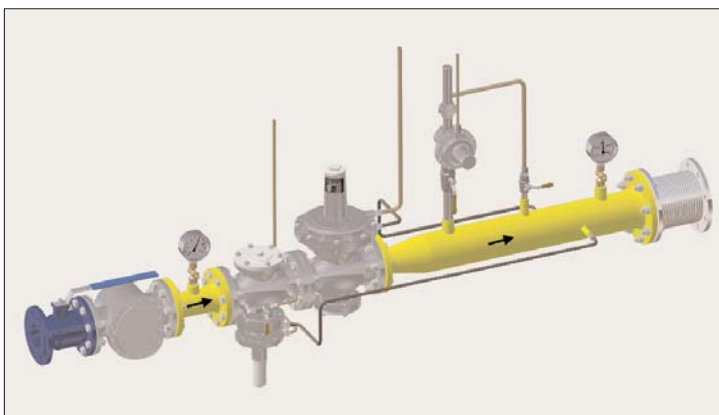

Пример газовой группы на основе регулятора R100

Расстояние для пружины - X

R100 DN 50-100	210 мм
R100 DN 150/200	410 мм

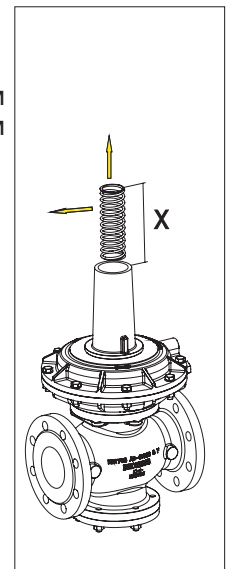

Регулятор давления газа тип R100-U

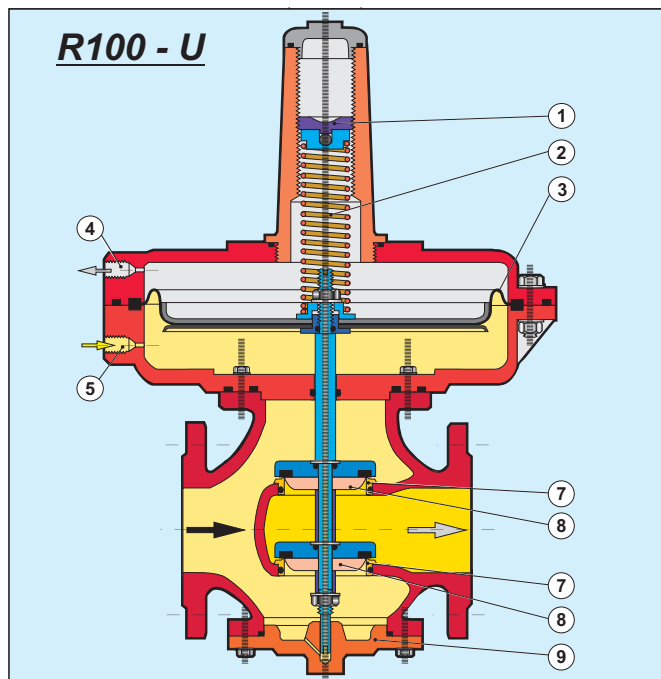

Регулятор **R 100-U** это перепускной регулятор для ограничения давления в установках повышающих давление. При превышении настроенного давления открытия газ направляется обратно в сторону всасывания компрессором.
Условный проход: DN 50, 80, 100, 150, 200.

Принцип работы регулятора R100-U

Главная мембрана подвергается воздействию снизу через импульсную линию со стороны выхода. На нагрузочной пружине выставлено необходимое выходное давление. Если выходное давление меньше выставленного значения, клапан остается закрытым. Как только достигается настроенное значение давления, регулирующий клапан открывается и газ проходит через корпус регулятора. Измерительный механизм подвешен напрямую и не зависит от входного давления.

- 1 Винт настройки давления
- 2 Нагрузочная пружина
- 3 Главная мембрана регулятора
- 4 Подсоединение дыхательной линии
- 5 Подсоединение импульсной линии
- 6 Промежуточная мембрана
- 7 Седло регулирующего клапана
- 8 Регулирующий клапан
- 9 Крышка

Технические данные:

DN:	50, 80, 100, 150, 200
Входное давление:	4 бар
Выходное давление:	22 - 1200 мбар
Рабочая температура:	- 20 + 60°C
Регулирующая/запорная группа:	RG10 / SG20
Вид газа:	любой
Номер CE:	0085AQ0882

Присоединение

DN 25 - 100	Фланцы PN 16 DIN 2533
DN 150 - 200	Фланцы PN 10 DIN 2532

Исполнение:

Материал:

- | | |
|----|--------------------|
| A. | Корпус: |
| B. | Колпак мембраны: |
| C. | Мембрана: |
| D. | Покрытие клапана: |
| E. | Внутренние детали: |

Стандартное исполнение:

- Сплав силумин
- Сплав силумин
- Стирол-бутадиен-каучук
- 50 NBR, с вулканизацией
- Не ржавеющие:

Материал:

- | | |
|----|--------------------|
| A. | Корпус: |
| B. | Колпак мембраны: |
| C. | Мембрана: |
| D. | Покрытие клапана: |
| E. | Внутренние детали: |

Специальное исполнение:

- Сфероидальный чугун (GGG 40)
- EPDM этилен-пропилен-диен
- Viton=Вайтон=FKM (флор-каучук)
- Седло не ржавеющая сталь

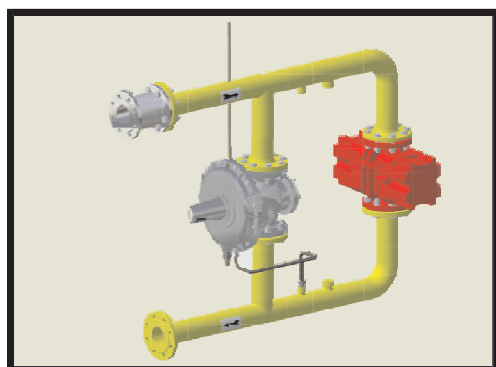

Компрессорная установка на основе регулятора R100 - U

Регулятор давления газа тип R100-UD

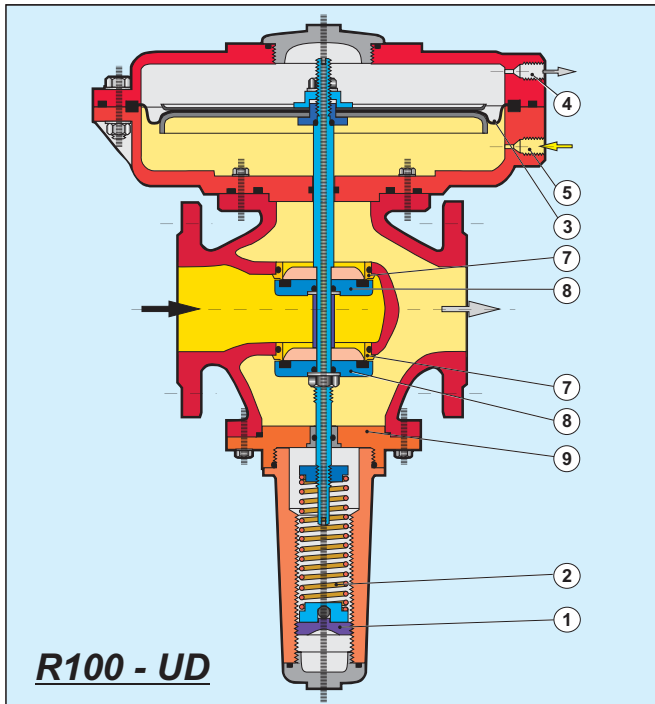

Регулятор **R 100-UD** это регулятор разряжения регулирует расход газа пропорционально разряжению, например, какого-либо газопоршневого двигателя или газоиспользующего устройства с функцией самовсасывания. Номинальный диаметр: DN 50, 80, 100, 150, 200.

Технические данные:

DN:	50, 80, 100, 150, 200
Входное давление:	4 бар
Выходное давление:	22 - 1200 мбар
Рабочая температура:	- 20 + 60°C
Регулирующая/запорная группа:	RG10 / SG20
Вид газа:	любой
Номер CE:	0085AQ0882

Присоединение

DN 25 - 100	Фланцы PN 16 DIN 2533
--------------------	-----------------------

- 1 Винт настройки давления
- 2 Нагрузочная пружина
- 3 Главная мембрана регулятора
- 4 Подсоединение дыхательной линии
- 5 Подсоединение импульсной линии
- 6 Промежуточная мембрана
- 7 Седло регулирующего клапана
- 8 Регулирующий клапан
- 9 Крышка

Исполнение:

	Материал:	Стандартное исполнение:	Специальное исполнение:
A.	Корпус:	Сплав силумин	Сфероидальный чугун (GGG 40)
B.	Колпак мембраны:	Сплав силумин	
C.	Мембрана:	Стирол-бутадиен-каучук	EPDM этилен-пропилен-диен
D.	Покрывание клапана:	50 NBR, с вулканизацией	Viton=Вайтон=FKM (флор-каучук)
E.	Внутренние детали:	Не ржавеющие:	Седло не ржавеющая сталь

Регулятор давления газа R100 DN50

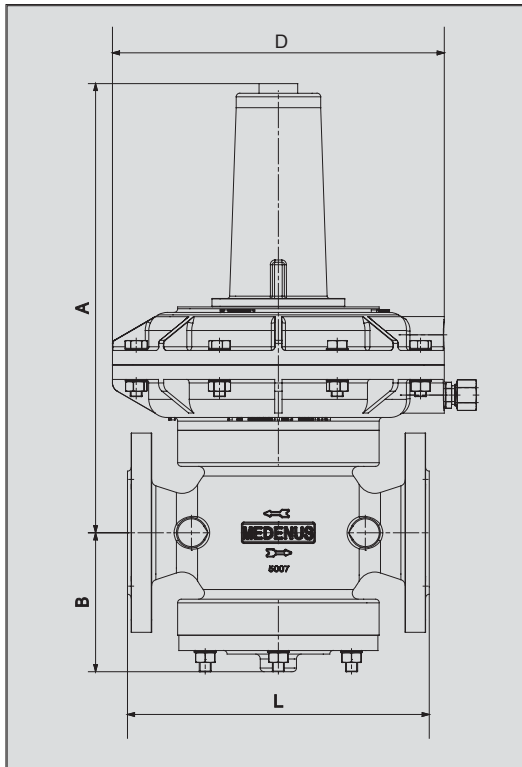

Технические данные:

$P_e = P_u \text{ max.}$	4 бар
$P_a = P_d$	8 - 1200 мбар
$Q_{\text{max.}}$	750 нм ³ /ч (1100 нм ³ /ч)
KG-Werte $V_{27,5 - 27,5}$	924 нм ³ /ч
Диапазон температур:	-20 ... +60 C
Монтажное положение:	любое
Скорость потока:	30 м/с (max. 60 м/с)

Габаритные размеры и вес

Выходное давление	A, мм	B, мм	L, мм	D, мм	Вес, кг
до 130 мбар	372	115	250	318	15,0
от 130 до 750 мбар	372	115	250	205	13,0
от 750 до 1200 мбар	398	115	250	160	11,5

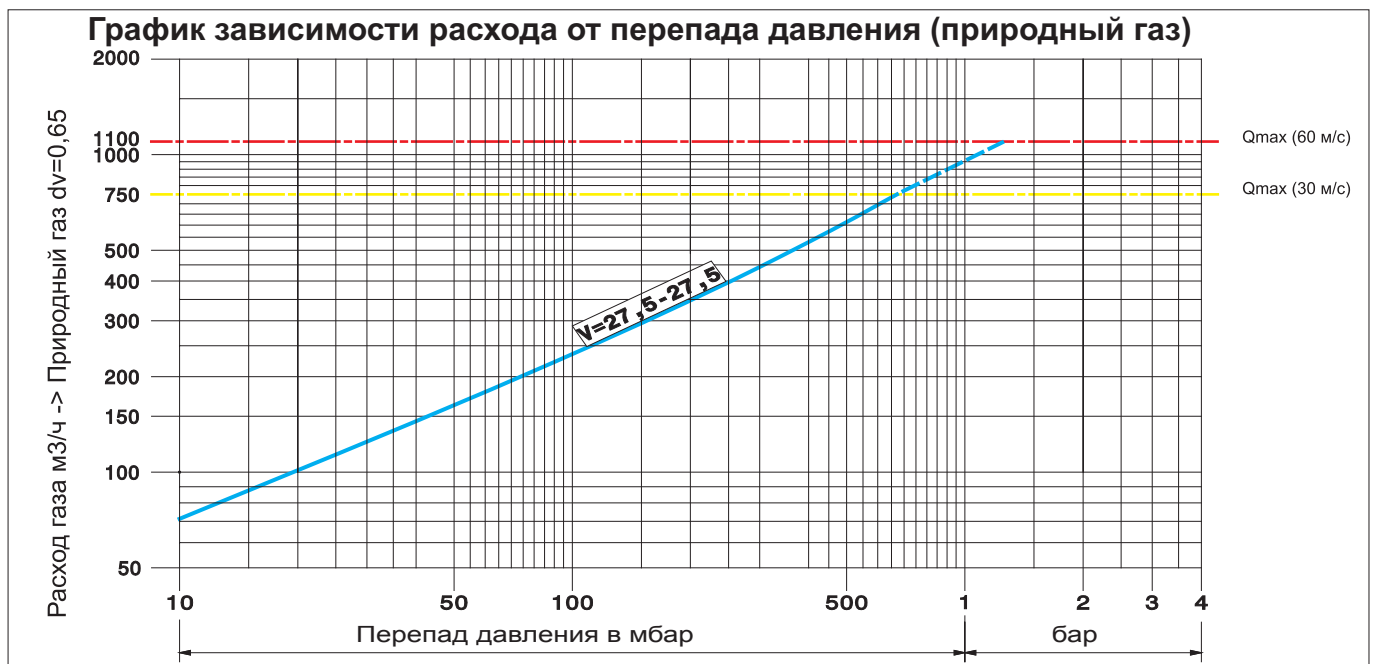

Коэффициенты пересчета для других газов

A	Природный газ	1
B	Бутан	0,55
C	Воздух	0,7
D	Пропан	0,65
E	Азот	0,8
F	Водород	2,9

Количество газа другого рода необходимо поделить на поправочный коэффициент.

Рекомендации по монтажу:

Так как работой регулятора предусмотрена только нагрузка пружины, установка регулятора возможна в любом положении. В случае необходимости изменяется установленное выходное давление.

К регулятору должны быть подсоединены 2 импульсные линии:
а) импульсная линия давления для регулятора, резьба R 3/8" /12 мм. Расстояние разъёма на выходной импульсной линии должно составлять около 10 DN (т.е. 10 крат- номинального размера)

б) импульсная линия давления для ПЗК (также на расстоянии и 10 DN)

Регулятор давления газа R100 DN80

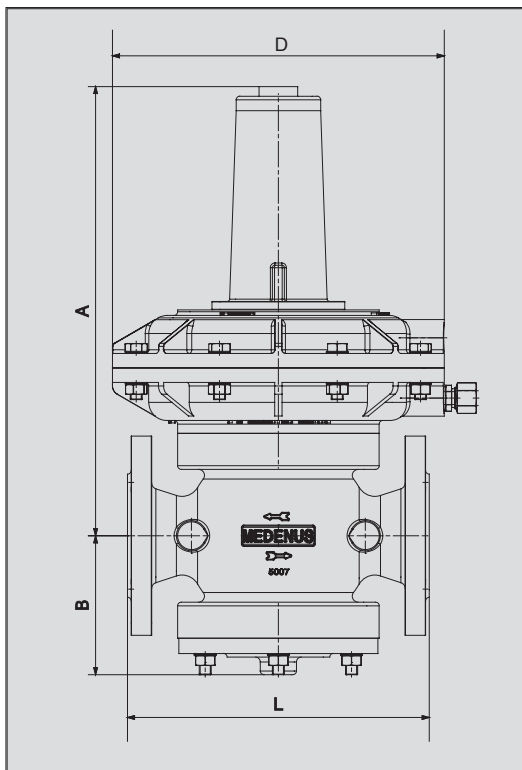

Технические данные:

$P_e = P_u \text{ max.}$	4 бар
$P_a = P_d$	8 - 1200 мбар
$Q_{\text{max.}}$	1200 нм ³ /ч (2000 нм ³ /ч)
KG-Werte	
V 32,5 - 32,5	1285 нм ³ /ч
V 45 - 50	2727 нм ³ /ч
Диапазон температур:	-20 ... +60 C
Монтажное положение:	любое
Скорость потока:	30 м/с (max. 60 м/с)

Габаритные размеры и вес

Выходное давление	A, мм	B, мм	L, мм	D, мм	Вес, кг
до 130 мбар	394	138	280	385	22,0
от 130 до 750 мбар	395	138	280	275	19,0
от 750 до 1200 мбар	421	138	280	160	16,0

График зависимости расхода от перепада давления (природный газ)

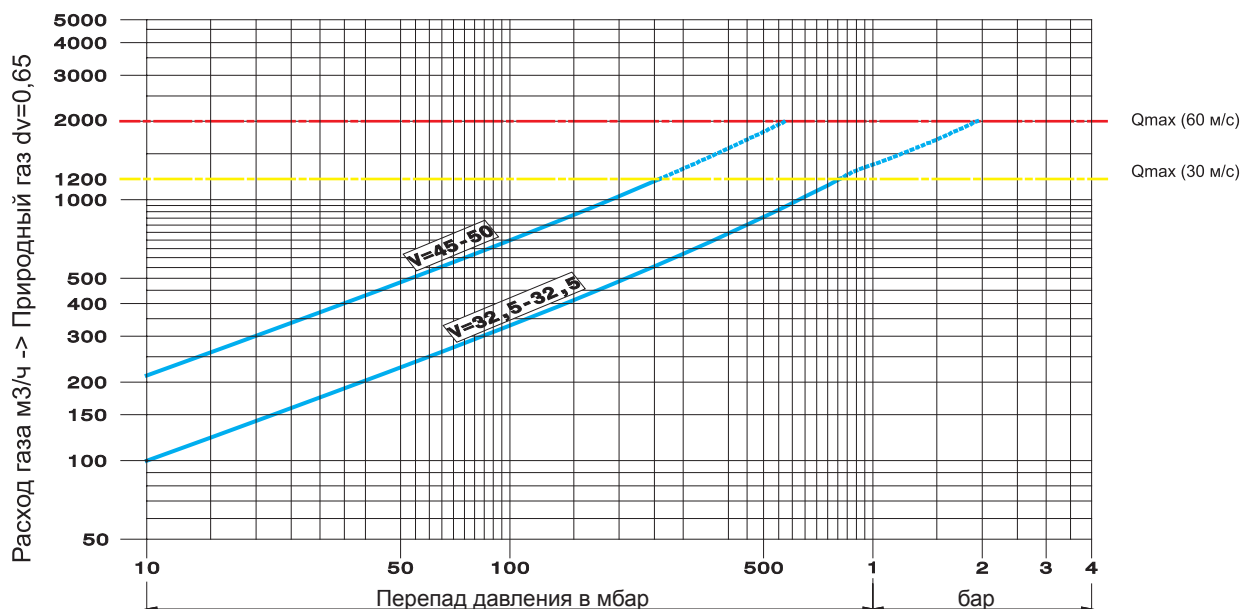

Коэффициенты пересчета для других газов

A	Природный газ	1
B	Бутан	0,55
C	Воздух	0,7
D	Пропан	0,65
E	Азот	0,8
F	Водород	2,9

Количество газа другого рода необходимо поделить на поправочный коэффициент.

Рекомендации по монтажу:

Так как работой регулятора предусмотрена только нагрузка пружины, установка регулятора возможна в любом положении. В случае необходимости изменяется установленное выходное давление.

К регулятору должны быть подсоединены 2 импульсные линии:
а) импульсная линия давления для регулятора, резьба R 3/8" /12 мм. Расстояние разъёма на выходной импульсной линии должно составлять около 10 DN (т.е. 10 крат- номинального размера)

б) импульсная линия давления для ПЗК (также на расстоянии и 10 DN)

Регулятор давления газа R100 DN100

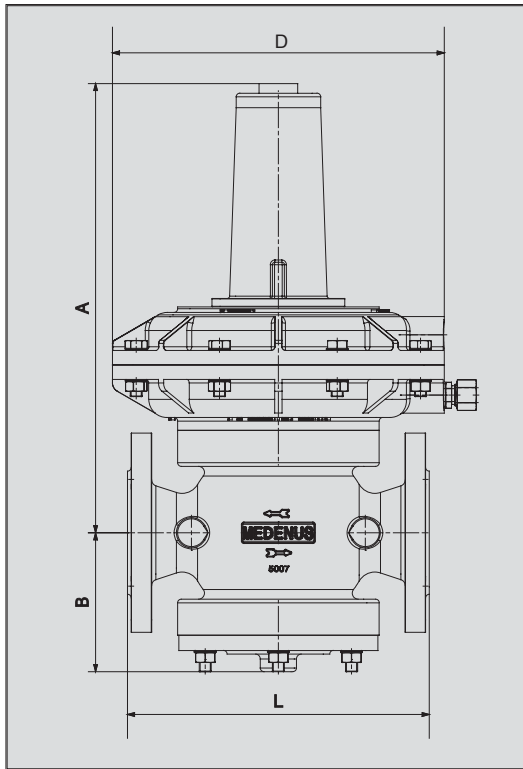

Технические данные:

Pe = Pu max.	4 бар
Pa = Pd	8 - 1200 мбар
Qmax.	1600 нм ³ /ч (2500 нм ³ /ч)
KG-Werte	
V 42,5 - 42,5	2374 нм ³ /ч
V 60 - 65	4704 нм ³ /ч
Диапазон температур:	-20 ... +60 C
Монтажное положение:	любое
Скорость потока:	30 м/с (max. 60 м/с)

Габаритные размеры и вес

Выходное давление	A, мм	B, мм	L, мм	D, мм	Вес, кг
до 130 мбар	407	150	300	385	25,0
от 130 до 750 мбар	407	150	300	275	22,0
от 750 до 1200 мбар	433	150	300	160	19,0

График зависимости расхода от перепада давления (природный газ)

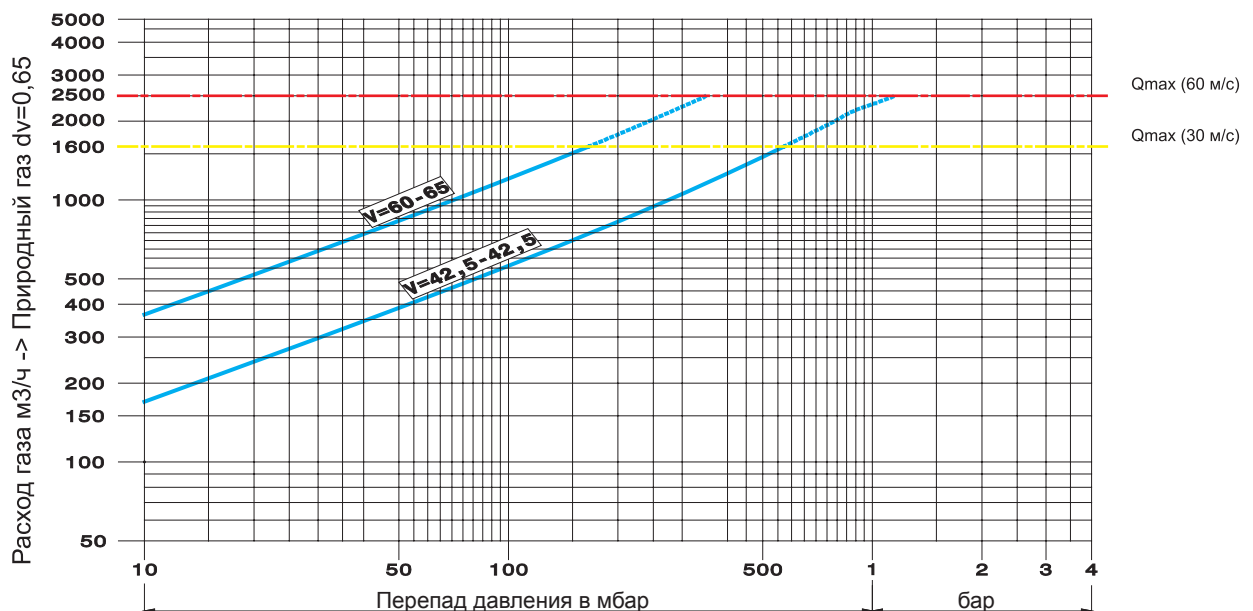

Коэффициенты пересчета для других газов

A	Природный газ	1
B	Бутан	0,55
C	Воздух	0,7
D	Пропан	0,65
E	Азот	0,8
F	Водород	2,9

Количество газа другого рода необходимо разделить на поправочный коэффициент.

Рекомендации по монтажу:

Так как работой регулятора предусмотрена только нагрузка пружины, установка регулятора возможна в любом положении. В случае необходимости изменяется установленное выходное давление.

К регулятору должны быть подсоединены 2 импульсные линии:
а) импульсная линия давления для регулятора, резьба R 3/8" /12 мм. Расстояние разъёма на выходной импульсной линии должно составлять около 10 DN (т.е. 10 крат- номинального размера)

б) импульсная линия давления для ПЗК (также на расстоянии и 10 DN)

Регулятор давления газа R100 DN150

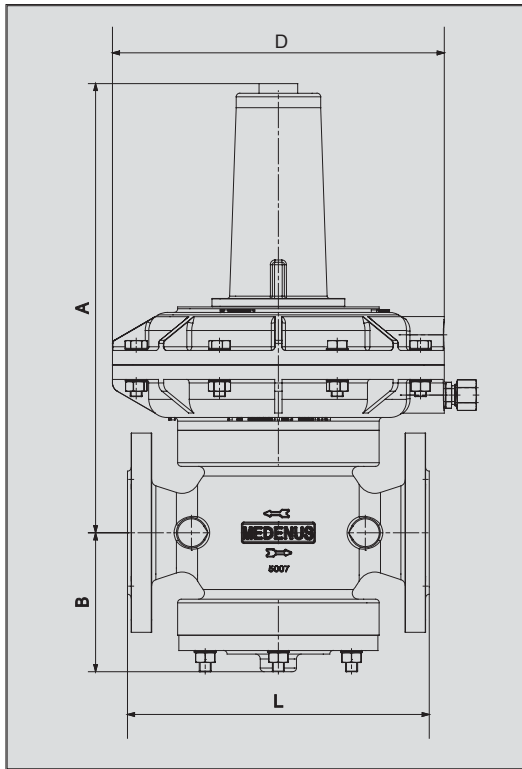

Технические данные:

$P_e = P_u \text{ max.}$	4 бар
$P_a = P_d$	8 - 1200 мбар
$Q_{\text{max.}}$	3500 нм ³ /ч (5500 нм ³ /ч)
KG-Werte	
V 65 - 65	5 141 нм ³ /ч
V 95 - 100	11 568 нм ³ /ч
Диапазон температур:	-20 ... +60 C
Монтажное положение:	любое
Скорость потока:	30 м/с (max. 60 м/с)

Габаритные размеры и вес

Выходное давление	A, мм	B, мм	L, мм	D, мм	Вес, кг
до 250 мбар	647	195	380	385	65,0
от 250 до 1200 мбар	694	195	380	275	62,0

График зависимости расхода от перепада давления (природный газ)

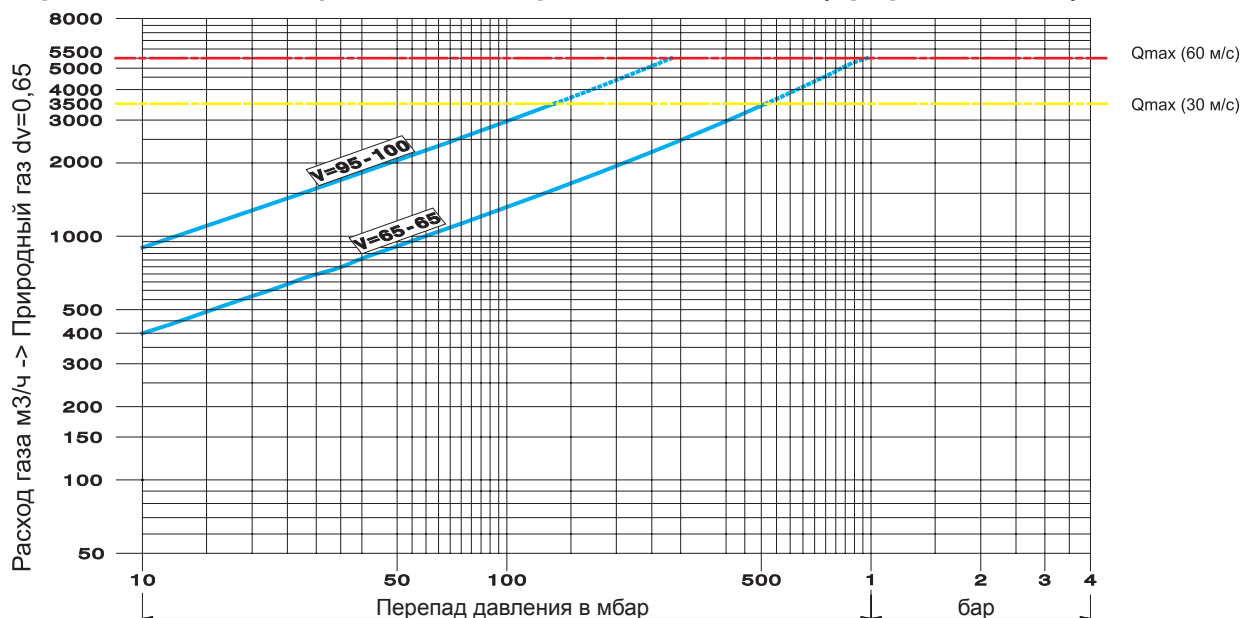

Коэффициенты пересчета для других газов

A	Природный газ	1
B	Бутан	0,55
C	Воздух	0,7
D	Пропан	0,65
E	Азот	0,8
F	Водород	2,9

Количество газа другого рода необходимо поделить на поправочный коэффициент.

Рекомендации по монтажу:

Так как работой регулятора предусмотрена только нагрузка пружины, установка регулятора возможна в любом положении. В случае необходимости изменяется установленное выходное давление.

К регулятору должны быть подсоединены 2 импульсные линии:
а) импульсная линия давления для регулятора, резьба R 3/8" /12 мм. Расстояние разъёма на выходной импульсной линии должно составлять около 10 DN (т.е. 10 крат- номинального размера)

б) импульсная линия давления для ПЗК (также на расстоянии и 10 DN)

Регулятор давления газа R100 DN200

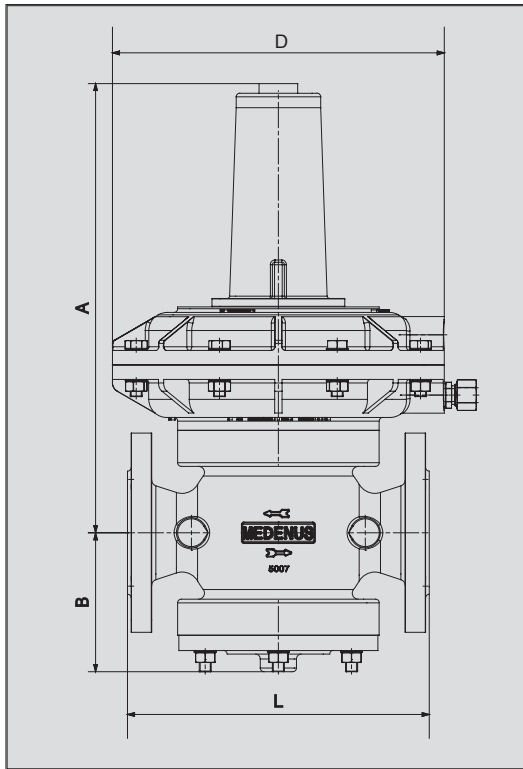

Технические данные:

$P_e = P_u \text{ max.}$	4 бар
$P_a = P_d$	8 - 1200 мбар
$Q_{\text{max.}}$	5000 нм ³ /ч (8000 нм ³ /ч)
KG-Werte	
V 90 - 90	9797 нм ³ /ч
V 125 - 150	19 681 нм ³ /ч
Диапазон температур:	-20 ... +60 C
Монтажное положение:	любое
Скорость потока:	30 м/с (max. 60 м/с)

Габаритные размеры и вес

Выходное давление	A, мм	B, мм	L, мм	D, мм	Вес, кг
до 250 мбар	677	245	420	385	64,0
от 250 до 1200 мбар	724	245	420	275	60,0

График зависимости расхода от перепада давления (природный газ)

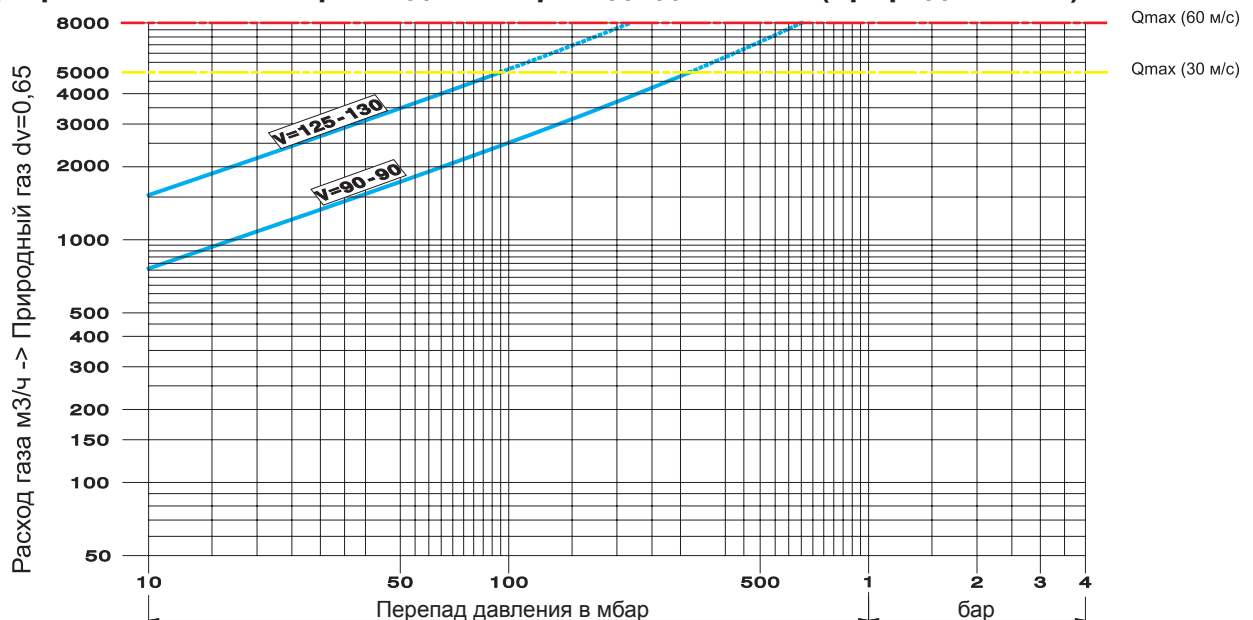

Коэффициенты пересчета для других газов

A	Природный газ	1
B	Бутан	0,55
C	Воздух	0,7
D	Пропан	0,65
E	Азот	0,8
F	Водород	2,9

Количество газа другого рода необходимо поделить на поправочный коэффициент.

Рекомендации по монтажу:

Так как работой регулятора предусмотрена только нагрузка пружины, установка регулятора возможна в любом положении. В случае необходимости изменяется установленное выходное давление.

К регулятору должны быть подсоединены 2 импульсные линии:
а) импульсная линия давления для регулятора, резьба R 3/8" /12 мм. Расстояние разъёма на выходной импульсной линии должно составлять около 10 DN (т.е. 10 крат- номинального размера)

б) импульсная линия давления для ПЗК (также на расстоянии и 10 DN)